



ŚWIĘTOKRZYSKI URZĄD WOJEWÓDZKI W KIELCACH
WYDZIAŁ BEZPIECZEŃSTWA I ZARZĄDZANIA KRYZYSOWEGO

25-516 Kielce, Al. IX Wieków Kielc 3; www.kielce.uw.gov.pl,
tel. 41 342-16-88 fax: 41 342-14-03; e-mail: sekretariatWBiZK@kielce.uw.gov.pl

BiZK.IV.647.7.2012

Kielce, 2012-06-26

Panie, Panowie
Starostowie
Prezydenci Miast, Burmistrzowie
Wójtowie

Uprzejmie informuję, że Wojewoda Świętokrzyski poprzez Wydział Bezpieczeństwa i Zarządzania Kryzysowego Świętokrzyskiego Urzędu Wojewódzkiego, przy współdziałaniu: Świętokrzyskiego Komendanta Wojewódzkiego PSP, Zarządu Wojewódzkiego Wodnego Ochotniczego Pogotowia Ratunkowego, Świętokrzyskiego Oddziału Okręgowego Polskiego Czerwonego Krzyża w Kielcach organizuje w dniu 25 sierpnia 2012 r. „**XI Otwarte Mistrzostwa Województwa Świętokrzyskiego Grup Szybkiego Reagowania na Wodzie - Chańcza 2012**”.

Mistrzostwa na trwałe wpisały się w kalendarz sportów wodnych, których tradycją jest sprawdzenie umiejętności ratowników, wymiana doświadczeń oraz popularyzacja ratownictwa, ochrony ludności i regionu świętokrzyskiego.

W związku z powyższym zapraszam Państwa na mistrzostwa, które cieszą się dużym zainteresowaniem wśród ratowników Wodnego Ochotniczego Pogotowia Ratunkowego, Ochotniczych Straży Pożarnych, Miejskich Ośrodków Sportu i Rekreacji oraz Państwowej Straży Pożarnej i Policji.

Jednocześnie informuję, że w przypadku podjęcia decyzji o udziale w mistrzostwach i ostatecznym składzie drużyny - **należy przesłać kartę zgłoszenia na mistrzostwa w terminie do 13 sierpnia 2012 r.** pocztą na adres: Wydział Bezpieczeństwa i Zarządzania Kryzysowego ŚUW w Kielcach, Al. IX Wieków Kielc 3, 25-516 Kielce lub faksem na nr 41 342-14-04 albo e-mailem na adres: (wioc02@kielce.uw.gov.pl).

Koszty udziału i wyżywienia uczestnicy pokrywają we własnym zakresie lub w ramach delegacji służbowej.

W załączeniu przesyłam kartę zgłoszenia oraz komunikat mistrzostw. Wersja elektroniczna karty zgłoszenia, komunikatu i programu mistrzostw znajduje się na stronie internetowej <http://czkw.kielce.uw.gov.pl> pod linkiem **XI Mistrzostwa**.

Z up. WOJEWODY ŚWIĘTOKRZYSKIEGO

Andrzej Martoń
DYREKTOR
Wydział Bezpieczeństwa i Zarządzania Kryzysowego

Do wiadomości:

1. KW PSP
2. KW Policji
3. ZW WOPR

**WOJEWÓDZTWA ŚWIĘTOKRZYSKIEGO
GRUP SZYBKIEGO REAGOWANIA NA WODZIE
25 sierpnia 2012 r. Chańcza**

KARTA ZGŁOSZENIA

.....
(drużyna - nazwa *)

Lp.	Imię i nazwisko *	Uwagi
1.	Kapitan drużyny:	
2.	Zawodnik:	
3.	Zawodnik:	
4.	Zawodnik:	

.....
(data, imię i nazwisko delegującego)

* Uwaga!

Proszę wpisać nazwę drużyny oraz imię i nazwisko członków drużyny drukowanymi literami



**XI OTWARCIEM
WOJEWÓDZTWA
GRUP SZYB**

6. Rzut rzutką rękawową do celu:

Rzutka posiada 25 - m linkę. W odległości 15 m od strefy rzutów znajduje się koło ratownicze oraz okręgi oddalone od siebie co 0,2 m.

Przebieg konkurencji:

- 1) zawodnik wykonuje 3 rzuty w czasie 1 min,
- 2) rzutki przygotowane są samodzielnie przez zawodnika,
- 3) rzut wykonywany jest w sposób dowolny w strefie rzutów,
- 4) punktowane są rzuty wykonane w regulaminowym czasie,
- 5) do punktacji liczy się sumę punktów z wykonanych rzutów.

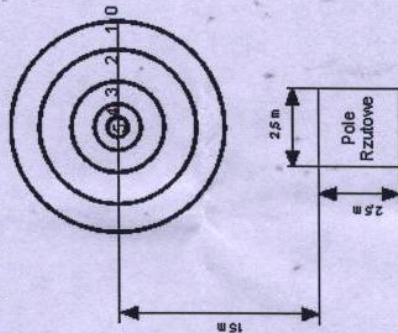

Zawodnicy ponoszą sami odpowiedzialność za zaistniałe wypadki w czasie trwania MISTRZOSTW

Adres do korespondencji
Wydział Bezpieczeństwa i Zarządzania Kryzysowego
ŚUW w Kielcach
Al. IX Wieków Kielce 3
25-516 Kielce
tel. 41 342-16-06, 41 342-16-88,
fax 41 342-14-04
e-mail: wloc02@kielce.uw.gov.pl

* organizator zastrzega możliwość zmiany miejsca przeprowadzenia zawodów

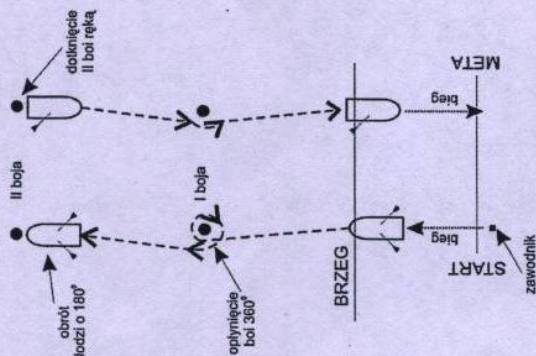

4. Wyścig na pontonie z wiosłami krótkimi (pagajami):

- 1) na sygnał drużyna 4 osobowa z linii startu dobiega do pontonu,
- 2) wiosłuje po trasie określonej na schemacie,
- 3) dopływa do brzegu, wyciąga ponton na brzeg, biegnie do mety,
- 4) po przebiegnięciu przez ostatniego zawodnika linii mety sędzia zatrzymuje stoper – liczy się czas konkurencji.

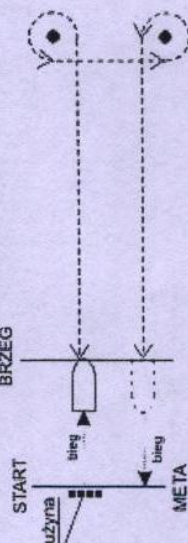

5. Reanimacja na fantomie:

Każdy zawodnik z drużyny wykonuje w ciągu 1,5 minut reanimację na fantomie. Liczy się suma osiągniętych procent poprawności wykonania reanimacji całej drużyny.

zawiadamiają, że 25 sierpnia 2012 r. o godz. 10⁰⁰ na terenie Ośrodka Wypoczynkowego „Chanęcza” * odbędą się

**XI OTWARTY MISTRZOSTWA
WOJEWÓDZTWA ŚWIĘTOKRZYSKIEGO
GRUP SZYBKIEGO REAGOWANIA
NA WODZIE**

KONKURENCJE

1. Wyścig równoległy na łodzi.
2. Wyścig drużynowy na łodzi.
3. Wiosłowanie łodzią na dystansie 100 m.
4. Wyścig na pontonie z pagajami.
5. Reanimacja na fantomie.
5. Rzut rzutką rękawową do celu.

ZGŁOSZENIA DRUŻYN

Zgłoszenie udziału drużyn 4 osobowych należy dokonać pisemnie na karcie zgłoszenia do 13.08.2012 r. w Wydziale Bezpieczeństwa i Zarządzania Kryzysowego ŚUW w Kielcach (pocztą lub fax 41 342-14-04 lub e-mail: wiooc02@kielce.uw.gov.pl)

REGULAMIN ZAWODÓW

I. CEL ZAWODÓW

- propagowanie ratownictwa wodnego wśród społeczeństwa,
- sprawdzenie posiadanych umiejętności przygotowania drużyn do udziału w zagrożeniach kryzysowych na wodzie,
- wykazanie postępu i zebranie doświadczeń w wyszkoleniu ratowników.

II. UCZESTNICTWO W ZAWODACH

Udział w zawodach mogą wziąć drużyny PSP, OSP, Policji, WOPR i inni szkoleni się w zakresie pomocy w zagrożeniach na wodzie z terenu gminy, powiatu, województwa, regionu, którzy:

- posiadają patent motorowodny - minimum jeden zawodnik,
- zgłoszą swój udział w formie pisemnej na karcie zgłoszenia do WBIZK ŚUW w Kielcach do 13.08.2012 r.

Koszty związane z organizacją i przeprowadzeniem zawodów pokrywa: Komenda Wojewódzka PSP w Kielcach, Zarząd Wojewódzki WOPR w Kielcach Świętokrzyski Zarząd Okręgowy Polskiego Czerwonego Krzyża w Kielcach oraz Wydział Bezpieczeństwa i Zarządzania Kryzysowego ŚUW w Kielcach.

Drużyny przyjeżdżają na koszt własny lub gminy, starostwa, organizacji delegującej. Drużyny mogą przywieźć sprzęt będący w ich posiadaniu (łódzie, rzutki, kapoki itp.) – w celu odbycia treningu.

IV. KLASYFIKACJA

Zawody będą klasyfikowane tylko drużynowo

- czas płynięcia na łodzi w wyścigu równoległym,
- czas płynięcia drużynowego na łodzi,
- suma czasów przepłynięcia łodzią wiosłową dystansu 100 m,
- czas płynięcia na pontonie z pagajami,
- suma % skuteczności reanimacji na fantomie uzyskanych przez 4 zawodników drużyny,
- suma punktów zdobyta przez drużynę, po 3 rzuty każdy zawodnik.

Punktacja końcowa składa się z sumy miejsc zajętych w poszczególnych konkurencjach. Przy równej ilości zdobytych punktów wszystkich konkurencji o miejscu decyduje wynik uzyskany podczas reanimacji.

V. PROTESTY

Protesty można składać na piśmie u sędziego głównego po zakończeniu konkurencji.

VI. KONKURENCJE

Uwaga! Wprowadza się limit czasowy przygotowania do startu, który ustali sędzia główny mistrzostw. W przypadku przekroczenia limitu drużyna jest dyskwalifikowana w danej konkurencji.

**WSZYSTCY ZAWODNICZY WYKONUJĄ
KONKURENCJE W KAMIZELKACH
RATUNKOWYCH**

1. Wyścig równoległy na łodziach:

- 1) na sygnał sędziego z linii start drużyna dobiega do łodzi z uruchomionym silnikiem,
- 2) pokonuje trasę wg. schematu,

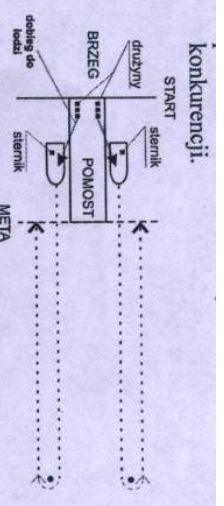

2. Wyścig drużynowy na łodziach:

- 1) drużyna 4 osobowa zajmuje miejsca w łodzi, uruchamia silnik,
- 2) na sygnał sędziego pokonuje trasę wg schematu,
- 3) zatrzymanie czasomierza następuje po przekroczeniu linii mety – liczy się czas konkurencji.

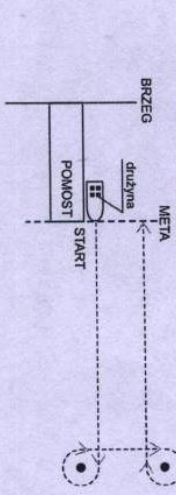

3. Wiosłowanie łodzią – 100 m:

Konkurencja odbywa się na łodzi wiosłowej wyposażonej w dwa wiosła. I boja umieszczona jest w środku trasy w odległości 25 m na linii prostopadłej do linii startu. II boja umieszczona na przedłużeniu boi pierwszej w odległości 50 m od linii startu.

Przebieg konkurencji:

- 1) łódź znajduje się przy nabrzeżu z wyciągniętymi wiosłami,
 - 2) na sygnał sędziego zawodnik dobiega do łodzi wiosłując do pierwszej boi, którą opływa jeden raz (pełne okrążenie - 360°),
 - 3) po opłynięciu I boi zawodnik wiosłując do boi II, podbływa do niej, dokonuje obrotu rufą do II boi i dotyka ją ręką,
 - 4) następnie wraca na linię mety postępując się wyjącznie jednym wiosłem,
 - 5) po dopłynięciu do brzegu wyciąga łódź na brzeg i dobiega do mety – liczy się czas konkurencji.
- W przypadku nieukończenia konkurencji sędzia wpisuje w arkusz wyników zawodnikowi karę: 10 minut.**